

PRZEKRÓJ A-A

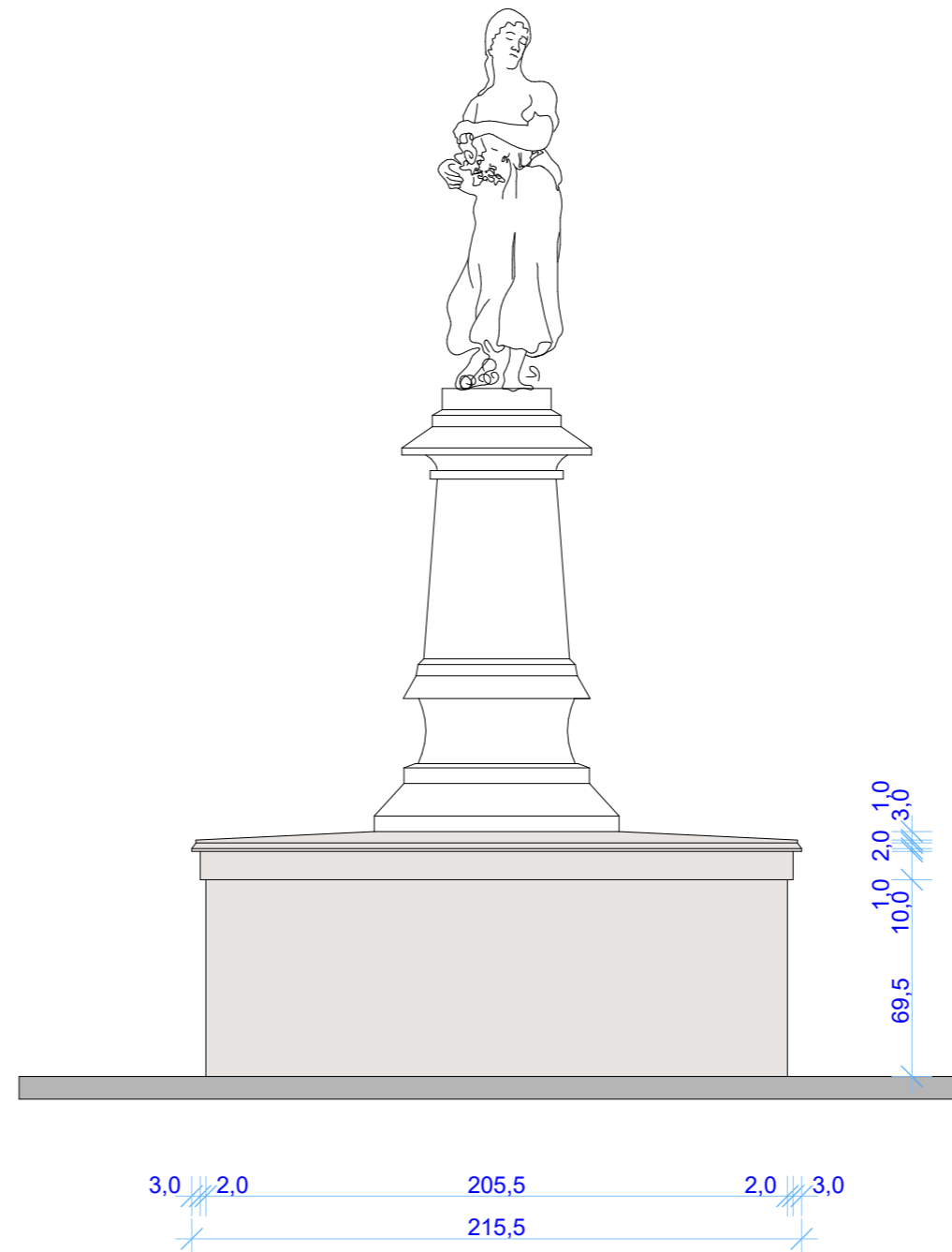

3,0 2,0 205,5 2,0 3,0
215,5

1,0 2,0 1,0
10,0 69,5 3,0

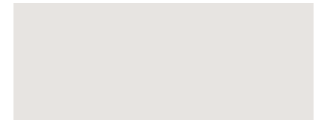

PIASKOWIEC

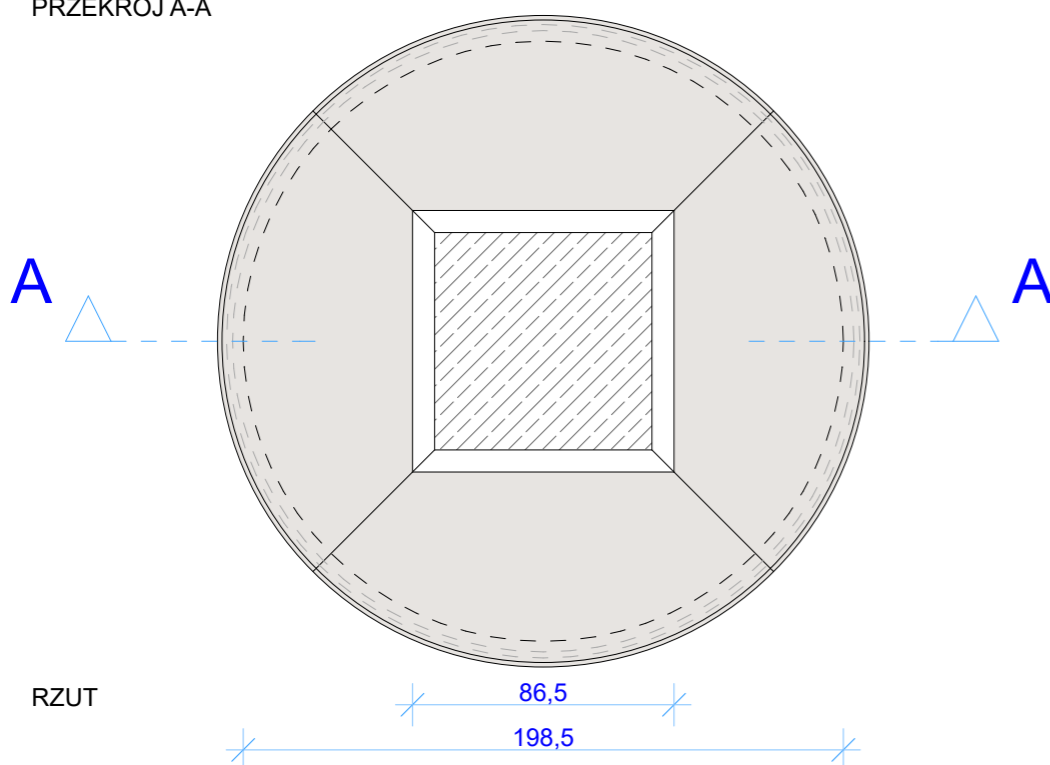

RZUT

86,5 198,5

UWAGA:
1. WYKONAWCA JEST ZOBOWIĄZANY SPRAWDZIĆ WSZYSTKIE WYMIARY PRZED ROZPOCZĘCIEM PRAC BUDOWLANYCH. RÓŻNICE W RYSUNKACH I POMIARACH ORAZ WSZELKIE ROZBIEŻNOŚCI I ZMIANY MUSZĄ BYĆ WYJAŚNIONE Z PROJEKTANTEM PRZED ROZPOCZĘCIEM PRAC BUDOWLANYCH.
2. WSZYSTKIE TECHNOLOGIE ZASTOSOWANE W PROJEKCIE NALEŻY WYKONAĆ W/G SYSTEMU I ZALECEŃ PRODUCENTA.

		STUDIO PROJEKTOWE NATALIA PIETRZYKOWSKA ul. Babina 17/2 62-800 Kalisz tel.: 508 002 432	
Wykonanie robót budowlanych polegających na obłożeniu cokołu (podstawy) rzeźby Flory ustawionej na pao kaliskiego ratusza płytami piaskowca		ADRES OBIEKTU BUDOWLANEGO Główny Rynek 20; 62-800 Kalisz; dz. nr 142 (obręb 025 Śródmieście I), jedn. ewidn. 306101_1 Miasto Kalisz	
PROJEKTANT mgr inż. arch. Piotr Pietrzykowski uprawnienia budowlane nr 62/WPOKK/2015 w specjalności architektonicznej do projektowania bez ograniczeń		DATA 11.2021	PODPIS
NAZWA RYSUNKU RZUT, PRZEKRÓJ I WIDOK COKOŁU (ELEMENTY PROJEKTOWANE)		SKALA RYSUNKU 1:25	NR RYSUNKU A-03